

Đề xuất thí điểm:
Thực hiện theo dõi đánh giá
cho các dự án vốn vay lớn trong ngành thủy lợi

Bối cảnh

- Bộ NN&PTNT đã ban hành quyết định 45/2004/QĐ-BNN ngày 30 tháng 9 năm 2004 về Quy chế quản lý viện trợ phát triển trong ngành, mô tả tương đối đầy đủ quy trình quản lý. Vụ HTQT là đầu mối quản lý viện trợ phát triển của ngành
- Chưa có một hệ thống, kèm theo là tổ chức và năng lực **hoạt động thường xuyên** để theo dõi và đánh giá các dự án
- Thông tin về các dự án chỉ được thu thập bằng đường công văn khi có yêu cầu
- Thông tin, dữ liệu không đầy đủ, không thống nhất về cấu trúc, không được lưu trữ có hệ thống, không phục vụ được phân tích, tổng hợp, và ra quyết định
- Bộ Nông nghiệp và PTNT là một trong những Bộ được thực hiện thí điểm trong khuôn khổ dự án Tăng cường năng lực theo dõi và đánh giá dự án Việt Nam-Ôxtrâyliia – Giai đoạn II (VAMESP II)

Ý tưởng đề xuất

- Thí điểm một hệ thống hoạt động thường xuyên để theo dõi và đánh giá các dự án, trước mắt là ở các dự án thủy lợi vay vốn lớn của ADB và WB
- Thông tin về các dự án được thu thập thường xuyên, chỉ rõ người có trách nhiệm trong quá trình M&E ở tất cả các cấp quản lý
- Thông tin, dữ liệu thể hiện đầy đủ, thống nhất về cấu trúc, lưu trữ có hệ thống, nhằm phục vụ phân tích, tổng hợp, và ra quyết định
- Thông tin, dữ liệu, báo cáo phân tích, tổng hợp luôn ở trạng thái sẵn sàng

Mục tiêu

- Xác định rõ các đầu mối chịu trách nhiệm cung cấp thông tin phục vụ quản lý, theo dõi và đánh giá
- Chuẩn hoá ở cấp ngành những thông tin chỉ tiêu, dữ liệu cần được theo dõi và thu thập thường xuyên
- Hình thành một hệ thống CSDL tương tác trên nền tảng web, với sự tham gia chủ

động (và bắt buộc) của các cán bộ M&E của tất cả các bên liên quan

Mô tả hệ thống

CSDL và báo cáo tương tác trên web:

- Mỗi dự án một trang riêng, đặt tại trang web HTQT của Bộ NN&PTNT
- Thông tin về dự án do chính Ban quản lý dự án tự cập nhật, định kỳ hàng tháng và bất kỳ thời điểm nào có thông tin mới
- Góp ý và đánh giá của cơ quan quản lý nhà nước có liên quan (Bộ, Tỉnh)
- Góp ý và đánh giá của nhà tài trợ
- Góp ý và đánh giá của cơ quan đối tác và đối tượng thụ hưởng

Mô tả giao diện báo cáo

Báo cáo của BQL Dự án:

Các thông tin cơ bản, tiến độ, giải ngân, các vấn đề, tự đánh giá, các đề xuất của BQL dự án, chi tiết đến từng hợp phần. Mẫu báo cáo chuẩn được thống nhất giữa các nhà tài trợ và Chính phủ Việt Nam về tiến độ dự án sẽ được sử dụng trong giai đoạn thí điểm (Dự án sẽ VAMESP cung cấp mẫu báo cáo chuẩn)

Đánh giá của Bộ NN&PTNT:

Ý kiến của Bộ (Cán bộ theo dõi của Vụ HTQT nêu rõ danh tính và địa chỉ liên lạc, ngày báo cáo)

Đánh giá của nhà tài trợ:

Ý kiến của nhà tài trợ (Cán bộ theo dõi nêu rõ danh tính và địa chỉ liên lạc, ngày báo cáo)

Đánh giá của các Bộ quản lý nhà nước (KHĐT/TC):

(Cán bộ theo dõi nêu rõ danh tính và địa chỉ liên lạc, ngày báo cáo)

Đánh giá của các đối tượng thụ hưởng kết quả dự án:

(Cán bộ theo dõi nêu rõ danh tính và địa chỉ liên lạc, ngày báo cáo)

Đánh giá của địa phương:

(Cán bộ theo dõi nêu rõ danh tính và địa chỉ liên lạc, ngày báo cáo)

Mô tả cách sử dụng

- Các cơ quan liên quan cử cán bộ theo dõi đánh giá
- Các cán bộ theo dõi đánh giá được cung cấp mật khẩu để cập nhật thông tin trong phạm vi mình theo dõi

Lợi ích

- Minh bạch (ai cũng được xem). *Cán bộ của các cơ quan liên quan có thể xem tất cả các nội dung báo cáo nhưng chỉ được đưa và sửa đổi thông tin trong phần báo cáo thuộc trách nhiệm của mình.*
- Kịp thời (có thể thay thế báo cáo định kỳ bằng công văn). *Từ trang web này có thể in ra văn bản báo cáo bất kỳ lúc nào vì những nội dung nêu trên luôn sẵn sàng trên web.*
- Hải hoà (thống nhất mẫu và cấu trúc dữ liệu báo cáo)
- Phân công trách nhiệm rõ ràng
- Thuận lợi cho so sánh đối chiếu (thông tin trực tiếp từ nguồn xác định, và được đặt cùng một chỗ)
- Thuận lợi cho việc lập các báo cáo tổng hợp toàn ngành và các báo cáo phân tích có tính vĩ mô
- Thuận lợi cho phối hợp giữa các cơ quan quản lý
- Thuận lợi cho việc chia sẻ kinh nghiệm giữa các dự án

Đề xuất công việc trước mắt

- Vụ HTQT trình đề xuất thí điểm với lãnh đạo Bộ – tháng 2/2005
- Vụ HTQT chủ trì thảo luận với các BQL các dự án trung ương, các đơn vị có liên quan, Bộ KHĐT và Bộ TC để thống nhất nội dung, cấu trúc của thông tin dữ liệu cần thu thập, theo dõi – tháng 3/2005

Công việc lâu dài

- Vụ HTQT chủ trì thực hiện, thiết kế kỹ thuật phát triển CSDL tương tác với sự hỗ trợ của ISG và sự phối hợp với VAMESP và hai nhà tài trợ có liên quan (ADB và WB) – tháng 3 - 6/2005
- Thu thập ý kiến góp ý cho giai đoạn thí điểm, áp dụng cho toàn bộ các dự án trong ngành. Các cơ quan có liên quan cử cán bộ theo dõi, gửi danh sách về Vụ HTQ để cấp mật khẩu
- Sử dụng thử nghiệm hệ thống và đào tạo cán bộ - tháng 6 – 9/2005
- Điều chỉnh hệ thống trên cơ sở thu nhận góp ý từ các bên tham gia - tháng 9 – 12/2005

Kinh phí thực hiện

- Kinh phí thiết kế và phát triển kỹ thuật trang web Vụ HTQT và CSDL tương tác đã có trong dòng ngân sách phát triển CSDL tích hợp phục vụ HTQT ngành NN&PTNT do ISG đề xuất
- Kinh phí liên lạc thường xuyên (trao đổi thông tin hoạt động dự án đã có trong dòng ngân sách của hợp phần NN&PTNT (trong 6 tháng) dự án VAMESP
- Kinh phí duy trì hệ thống cán bộ theo dõi đánh giá tại các đầu mối cơ quan liên

quan nên được chia sẻ từ ngân sách theo dõi đánh giá của các dự án được thí điểm theo dõi đánh giá.

Phụ lục:

- **Phụ lục 1:** Mô tả cấu trúc CSDL tương tác
- **Phụ lục 2:** Mô tả giao diện báo cáo trên web
- **Phụ lục 3:** Danh sách các dự án vốn vay lớn của ADB và WB đề nghị đưa vào thí điểm

Phụ lục 1: Mô tả cấu trúc CSDL tương tác

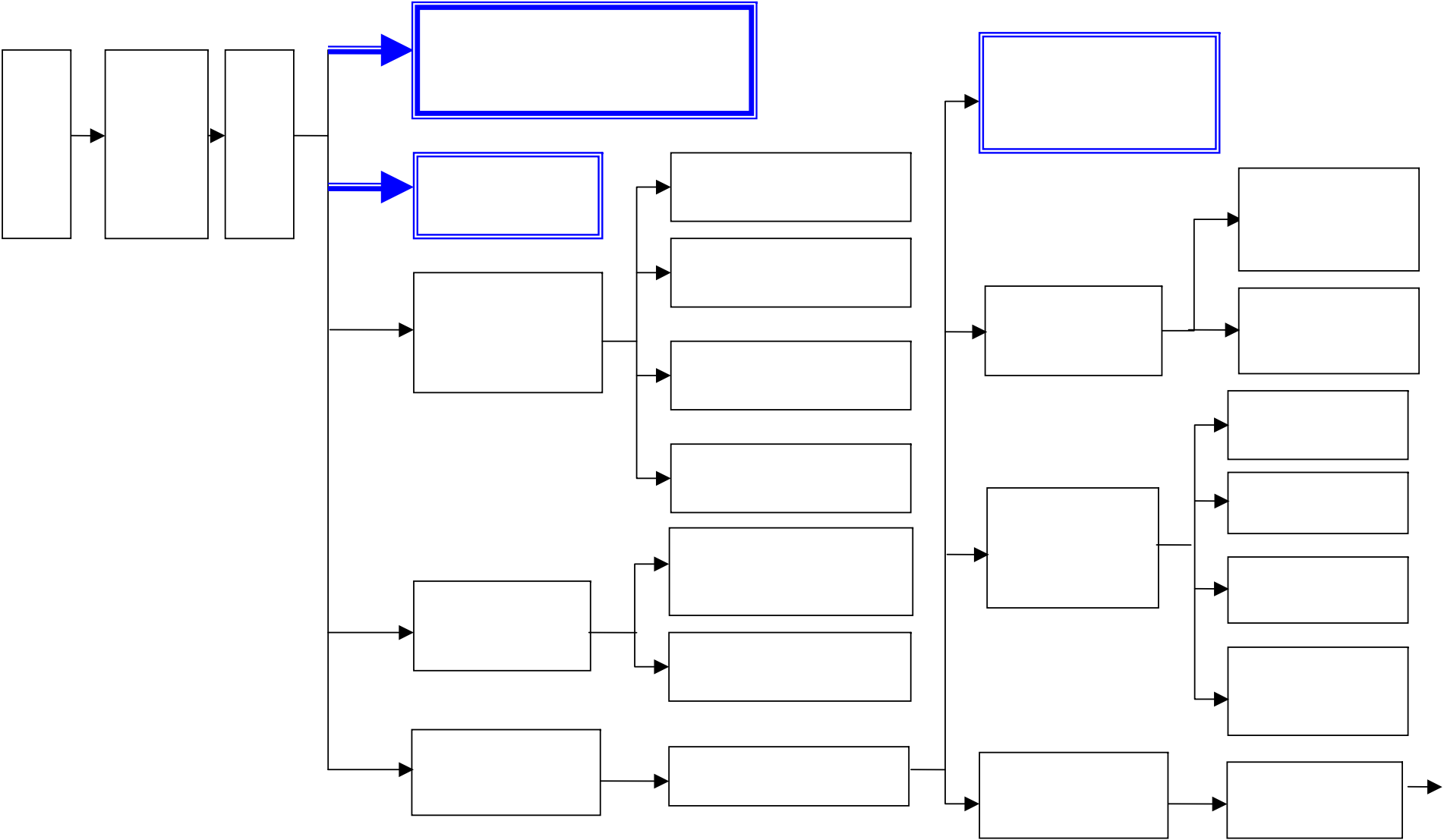

Phụ lục 2: Mô tả giao diện báo cáo trên web

Báo cáo ngày XX tháng XX năm XXXX

In báo cáo (bấm vào đây)

Mẫu 01: Báo cáo tổng thể toàn dự án

Xem báo cáo lưu (tùy chọn) : Tháng XX Năm XXXX

Thủy lợi lưu vực sông Hồng giai đoạn 2 (ADB 3)	
Mã Bộ NN&PTNT: BNN-TL-02-002	Tên tắt dự án: ADB 3
Nhà tài trợ: ADB, AFD, RNE	Mã Nhà tài trợ: VIE 30292-01
Địa chỉ: 23 Hàng Tre, Hà Nội	
Tel.: 9345296	Fax: 8242372
Email: XXX@xxx.xx	Website: http://xxx.xxx.xx
Địa bàn thực hiện: Thái Bình, Nam Định, Hải Dương	
Hồ sơ dự án: (Hồ sơ tóm tắt, Văn kiện sự án, Hiệp định,...) (chi tiết)	
Lĩnh vực: (Nông nghiệp/Lâm nghiệp/ Nước – Thủy lợi /Phát triển nông thôn tổng hợp)	
Thời gian: Ngày ký: 14/01/2002 Bắt đầu: 14/04/2002 Kết thúc: 31/12/2007	
Tình trạng: (Chuẩn bị/ Đang thực hiện /Kết thúc)	
Loại hình tài trợ: (Song phương/ Đa phương /Phi chính phủ/Khác)	
Loại dự án: (Hỗ trợ kỹ thuật/ Đầu tư)	

Phần báo cáo của Ban Quản lý Dự án:

(Hoặc Ban chuẩn bị dự án/Cơ quan chuẩn bị dự án đối với các dự án đang chuẩn bị)

Kết quả hợp phần/hoạt động chính đang thực hiện				Ngày bắt đầu theo kế hoạch	Ngày hoàn thành theo kế hoạch	Hiện trạng (% hoàn thành)
1. Tên Hợp phần 1 (hoặc Hoạt động chính 1) (chi tiết)						
2. Tên Hợp phần 2 (chi tiết)						
3. Tên Hợp phần 3 (chi tiết)						
Các báo cáo quan trọng từ hoạt động của dự án:						
1. Tên báo cáo 1, ngày xuất bản (chi tiết)						
2. Tên báo cáo 2, ngày xuất bản (chi tiết)						
Giải ngân (USD)	Kế hoạch			Thực tế		
	Vốn ODA	Vốn trong nước	Tổng	Vốn ODA	Vốn trong nước	Tổng
Từ đầu năm đến ngày báo cáo						
Lũy kế (bắt đầu DA đến ngày báo cáo)						
Lũy kế (bắt đầu DA đến cuối năm báo cáo)						
Tự đánh giá chung toàn dự án: (Chọn ô thích hợp) <input type="checkbox"/> Rất Chậm <input type="checkbox"/> Chậm <input type="checkbox"/> Bình thường <input type="checkbox"/> Nhanh	Khó khăn/Lý do làm chậm tiến độ? (Tài liệu hoặc báo cáo liên quan – chi tiết) 1. _____ 2. _____ 3. _____ 4. _____					
Cán bộ theo dõi: Bùi Văn Thức ĐT: 9345296 Fax: : 8242372 Email: xxx@xxx.vn (Ngày báo cáo: XX/XX/2004)	Giải pháp Đề xuất/ Kiến nghị: (Tài liệu hoặc báo cáo liên quan – chi tiết) 1. _____ 2. _____ 3. _____ 4. _____					

Phần đánh giá của các Cơ quan Quản lý:

<p>BỘ NN&PTNT</p> <p>Cán bộ theo dõi: Nguyễn Anh Minh ĐT: 8436812 Fax: : 7330752 Email: xxx@xxx.vn</p> <p>(Ngày đánh giá: XX/XX/2004)</p>	<p>Nhận xét/Giải pháp Đề xuất: (Tài liệu hoặc báo cáo theo dõi đánh giá liên quan – chi tiết)</p> <p>1. _____</p> <p>2. _____</p> <p>3. _____</p> <p>4. _____</p> <p>5. _____</p> <p>Các báo cáo quan trọng trong quá trình theo dõi và đánh giá hoạt động của dự án:</p> <p>1. Tên báo cáo 1, ngày xuất bản (chi tiết)</p> <p>2. Tên báo cáo 2, ngày xuất bản (chi tiết)</p>
<p>Nhà tài trợ</p> <p>Cán bộ theo dõi: Pieter Smidt Chức vụ: XXX Cơ quan: ADB ĐT: XXXXXXX Fax: : XXXXXXX Email: xxx@xxx.vn</p> <p>(Ngày đánh giá: XX/XX/2004)</p>	<p>Nhận xét/Giải pháp Đề xuất: (Tài liệu hoặc báo cáo theo dõi đánh giá liên quan – chi tiết)</p> <p>1. _____</p> <p>2. _____</p> <p>3. _____</p> <p>4. _____</p> <p>5. _____</p> <p>Các báo cáo quan trọng trong quá trình theo dõi và đánh giá hoạt động của dự án:</p> <p>1. Tên báo cáo 1, ngày xuất bản (chi tiết)</p> <p>2. Tên báo cáo 2, ngày xuất bản (chi tiết)</p>
<p>Địa phương: Tỉnh X</p> <p>Cán bộ theo dõi: Nguyễn Văn A ĐT: XXXXXXX Fax: : XXXXXXX Email: xxx@xxx.vn</p> <p>(Ngày đánh giá: XX/XX/2004)</p>	<p>Nhận xét/Giải pháp Đề xuất: (Tài liệu hoặc báo cáo theo dõi đánh giá liên quan – chi tiết)</p> <p>1. _____</p> <p>2. _____</p> <p>3. _____</p> <p>4. _____</p> <p>5. _____</p> <p>Các báo cáo quan trọng trong quá trình theo dõi và đánh giá hoạt động của dự án:</p> <p>1. Tên báo cáo 1, ngày xuất bản (chi tiết)</p> <p>2. Tên báo cáo 2, ngày xuất bản (chi tiết)</p>
<p>Địa phương: Tỉnh Y</p> <p>Cán bộ theo dõi: Nguyễn Văn B ĐT: XXXXXXX Fax: : XXXXXXX Email: xxx@xxx.vn</p> <p>(Ngày đánh giá: XX/XX/2004)</p>	<p>Nhận xét/Giải pháp Đề xuất: (Tài liệu hoặc báo cáo theo dõi đánh giá liên quan – chi tiết)</p> <p>1. _____</p> <p>2. _____</p> <p>3. _____</p> <p>4. _____</p> <p>5. _____</p> <p>Các báo cáo quan trọng trong quá trình theo dõi và đánh giá hoạt động của dự án:</p> <p>1. Tên báo cáo 1, ngày xuất bản (chi tiết)</p> <p>2. Tên báo cáo 2, ngày xuất bản (chi tiết)</p>

Phần đánh giá của các Đối tượng thụ hưởng kết quả dự án:

<p>Tên đơn vị 1</p> <p>Cán bộ theo dõi: Trần Văn C Chức vụ: XXX Cơ quan: XXX ĐT: XXXXXXX Fax: : XXXXXXX Email: xxx@xxx.vn (Ngày đánh giá: XX/XX/2004)</p>	<p>Nhận xét/Giải pháp Đề xuất: (Tài liệu hoặc báo cáo theo dõi đánh giá liên quan – chi tiết)</p> <p>1. _____</p> <p>2. _____</p> <p>3. _____</p> <p>4. _____</p> <p>5. _____</p>
<p>Tên đơn vị 2</p> <p>Cán bộ theo dõi: Trần Văn D Chức vụ: XXX Cơ quan: XXX ĐT: XXXXXXX Fax: : XXXXXXX Email: xxx@xxx.vn (Ngày đánh giá: XX/XX/2004)</p>	<p>Nhận xét/Giải pháp Đề xuất: (Tài liệu hoặc báo cáo theo dõi đánh giá liên quan – chi tiết)</p> <p>1. _____</p> <p>2. _____</p> <p>3. _____</p> <p>4. _____</p> <p>5. _____</p> <p>Các báo cáo quan trọng trong quá trình theo dõi và đánh giá hoạt động của dự án:</p> <p>1. Tên báo cáo 1, ngày xuất bản (chi tiết)</p> <p>2. Tên báo cáo 2, ngày xuất bản (chi tiết)</p> <p>3. Tên báo cáo 3, ngày xuất bản (chi tiết)</p>

Mẫu 02: Báo cáo hợp phần dự án

Xem báo cáo lưu (tùy chọn) : Tháng XX Năm XXXX

Báo cáo ngày XX tháng XX năm XXXX

In báo cáo (bấm vào đây)

Thủy lợi lưu vực sông Hồng giai đoạn 2 (ADB 3) Hợp phần 1: XXXXXXXXXXXX		Lĩnh vực: (Nông nghiệp/Lâm nghiệp/Nước – Thủy lợi/Phát triển nông thôn tổng hợp)
Mã Bộ NN&PTNT: BNN-TL-02-002	Tên tắt dự án: ADB 3	Thời gian: Ngày ký: 14/01/2002 Bắt đầu: 14/04/2002 Kết thúc: 31/12/2007
Nhà tài trợ: ADB, AFD, RNE	Mã Nhà tài trợ: VIE 30292-01	Tình trạng: (Chuẩn bị/Đang thực hiện /Kết thúc)
Địa chỉ: 23 Hàng Tre, Hà Nội		Loại hình tài trợ: (Song phương/Đa phương/Phi chính phủ/Khác)
Tel.: 9345296	Fax: 8242372	Loại dự án: (Hỗ trợ kỹ thuật/Đầu tư)
Email: XXX@xxx.xx	Website: http://xxx.xxx.xx	
Địa bàn thực hiện: Thái Bình, Nam Định, Hải Dương		
Hồ sơ dự án: (Hồ sơ tóm tắt, Văn kiện sự án, Hiệp định,...) (chi tiết)		

Phần báo cáo của Ban Quản lý Dự án:

Kết quả hoạt động chính đang thực hiện			Ngày bắt đầu theo kế hoạch	Ngày hoàn thành theo kế hoạch	Hiện trạng (% hoàn thành)
1. Tên Hoạt động chính 1 (chi tiết)					
2. Tên Hoạt động chính 2 (chi tiết)					
3. Tên Hoạt động chính 3 (chi tiết)					

Các báo cáo quan trọng từ hoạt động của hợp phần dự án:

- Tên báo cáo 1, ngày xuất bản ([chi tiết](#))
- Tên báo cáo 2, ngày xuất bản ([chi tiết](#))

Giải ngân (USD)	Kế hoạch			Thực tế		
	Vốn ODA	Vốn trong nước	Tổng	Vốn ODA	Vốn trong nước	Tổng
Từ đầu năm đến ngày báo cáo						
Lũy kế (bắt đầu DA đến ngày báo cáo)						
Lũy kế (bắt đầu DA đến cuối năm báo cáo)						

Tự đánh giá tiến độ hợp phần: (Chọn ô thích hợp) <input checked="" type="checkbox"/> Rất Chậm <input type="checkbox"/> Chậm <input type="checkbox"/> Bình thường <input type="checkbox"/> Nhanh	Khó khăn/Lý do làm chậm tiến độ hợp phần? (Tài liệu hoặc báo cáo liên quan – chi tiết) 1. _____ 2. _____ 3. _____ 4. _____
Cán bộ theo dõi: Bùi Văn Thức ĐT: 9345296 Fax: : 8242372 Email: xxx@xxx.vn (Ngày báo cáo: XX/XX/2004)	Giải pháp Đề xuất/ Kiến nghị: (Tài liệu hoặc báo cáo liên quan – chi tiết) 1. _____ 2. _____ 3. _____ 4. _____

Phụ lục 3:

Danh sách các dự án vốn vay lớn của ADB và WB đề nghị đưa vào thí điểm